

GAS FLANGIATA - IVR 82-83



Valvola a sfera per gas flangiata PN 16.

Corpo in ghisa GJS400.

Flangetta ISO 5211.

Кран шаровый газовый, PN 16.

Корпус из чугуна GJS400.

Фланец под сервопривод ISO 5211.



Art. 83 – с шаром и штоком из нержавеющей стали AISI 304

Сфера применения: газовые сети среднего и низкого давления, углеводороды.

N.	Наименование	Материал	Гокрытие
1	Корпус	Чугун GJ5400	Окраска
2	Фланец	Чугун GJ5400	Окраска
3	Седло	PTFE	
4	Шар	Латунь G-CuZ38Pb2-UNI 5035/62	Хром
5	Кольцевая прокладка	PTFE	
6	Шток	AVP - 95MnPb36	
7	Кольцевой уплотнитель	FP – Фторуглеродная резина	
8	Кольцевой уплотнитель	FP – Фторуглеродная резина	
9	Сальник	Латунь CW 614N - UNI EN 12164/98	
10	Рукоятка	Сталь	ПВХ
11	Кожух	Латунь CW 614N - UNI EN 12164/98	Никель
12	Винт	Сталь	Цинк
13	Винт	Сталь	Цинк
14	Кольцевой уплотнитель	FP – Фторуглеродная резина	Цинк
15	Шестигранный винт	Сталь	Цинк

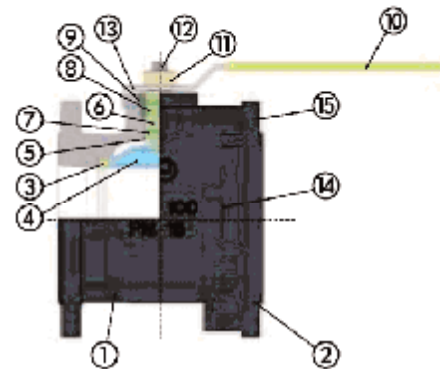

PRESSIONE/TEMPERATURA - PRESSURE/TEMPERATURE

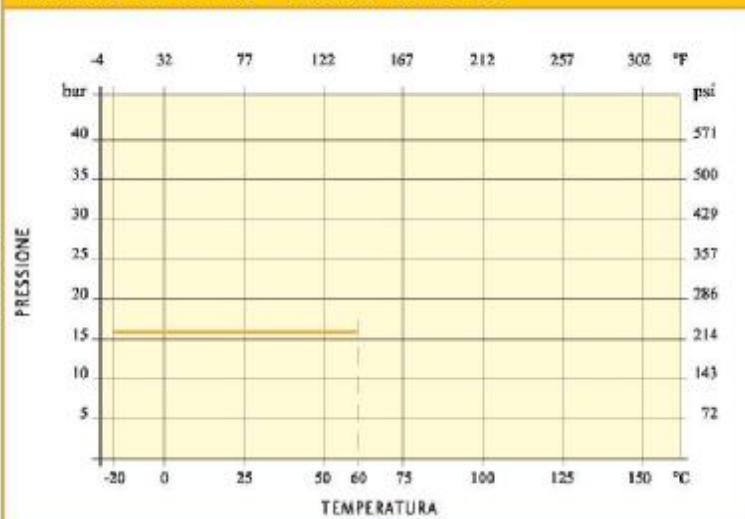

Технические характеристики

Рабочее давление	16 bar
Рабочая температура	-20°C +60°C
Резьба	UNI - EN 1092/03
Невыбиваемый шток	



GAS FLANGIATA - IVR 82-83

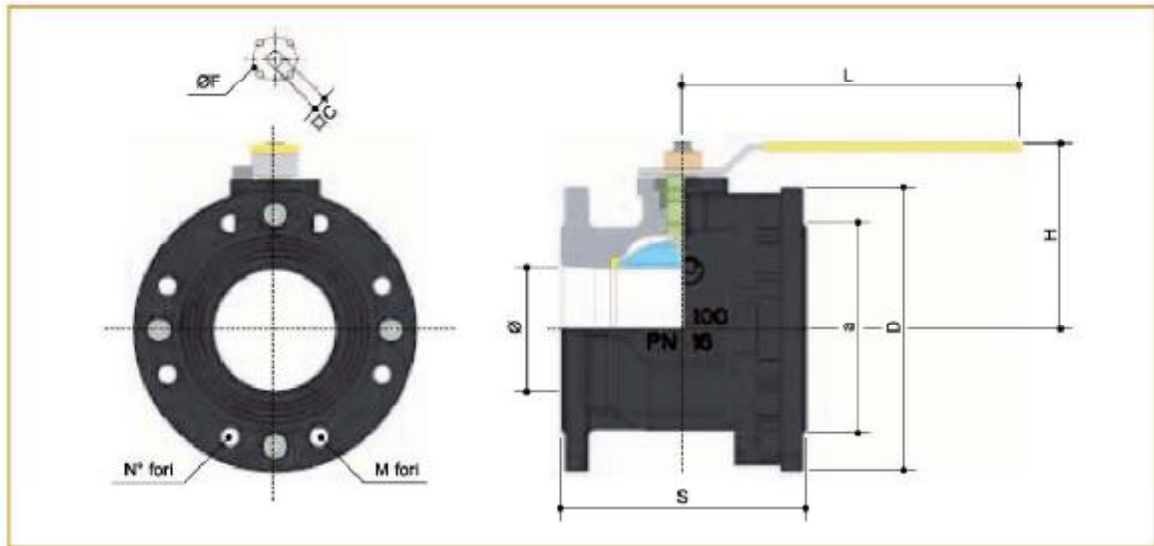

DN	20	25	32	40	50	65	80	100	125	150
Ø	20	25	32	40	50	61	74	95	120	145
S	120	125	130	140	150	170	180	190	200	210
H	73	77	82	92	99	121	130	144	185	204
L	200	200	200	240	240	260	260	260	450	450
D	105	115	140	150	165	185	200	220	250	285
a	75	85	100	110	125	145	160	180	210	240
N° fori	4	4	4	4	4	4	8	8	8	8
M fori	M12	M12	M16	M16	M16	M16	M16	M16	M16	M20
Fl.ISO	F04	F04	F04	F05	F05	F07	F07	F07	F10	F10
Ø F	42	42	42	50	50	70	70	70	102	102
□ C	9	9	9	14	14	17	17	17	22	22

Размеры указаны в мм

Соотношение потери нагрузки в кПа к производительности в куб.м/час

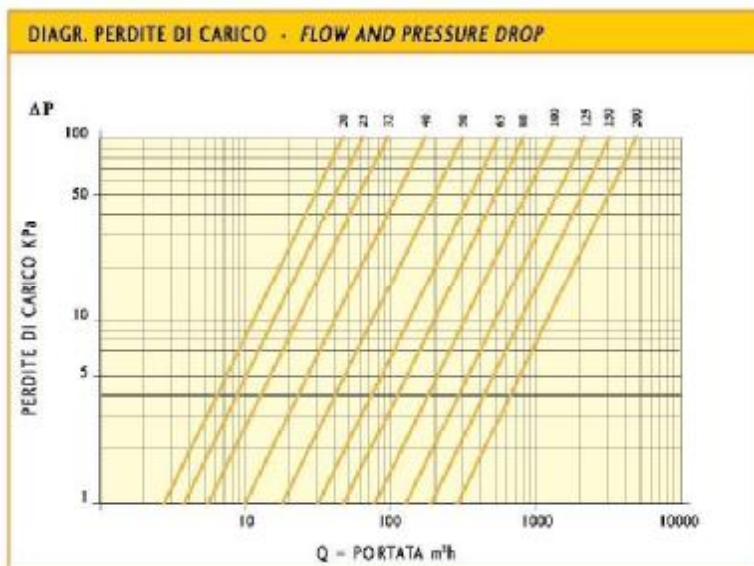

COEFFICIENTE KW - KW FACTOR	
DN 20	45
DN 25	60
DN 32	100
DN 40	170
DN 50	265
DN 65	510
DN 80	790
DN 100	1230
DN 125	1900
DN 150	2900
DN 200	5700